

Rigips



Návody a tipy k použití

Sádkartonové konstrukce
a sádrové směsi

Přímý závěs

Se stavěcími otvory, délka 55 nebo 125 mm, k přímé montáži CD profilů nebo dřevěných latí na stropní konstrukci, střešní šikminu a stěny.



Křížová spojka

Ke spojení nosných a montážních CD profilů.

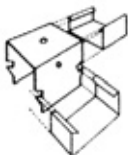

Úhlová kotva

Ke spojení nosných a montážních CD profilů. Používá se ve dvojici.



Spojovací kus pro CD-profil

Pro podélné spojování CD-profilů.

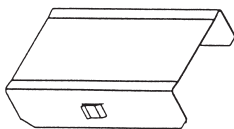

Výztužná páska Rigips

Ze skelného vlákna v rolích 25 m.
Ze speciálního papíru v rolích 23/75/150 m.
Samolepicí v rolích 45/90 m.

Rigips – natloukací hmoždinky

Na upevnění podlahových a stěnových připojovacích profilů UW nebo UD.



Samořezné šrouby Rigips

Typ 212

Minimální délky v mm

Thrust on metal on wood
plating

10,0 mm	25	35
12,5 mm	25	35
15,0 mm	25	35
2 x 12,5 mm	35	55



Stěnové profily Rigips

K montáži příček a předsazených stěn. Pozinkovaný ocelový plech tloušťky 0,6 mm.

UW-profil h b

UW 50 50 40

UW 75 75 40

UW 100 100 40

Standardní délka 4 m



CW-profil h b

CW 50 48,8 50

CW 75 73,8 50

CW100 98,8 50

Standardní délky:

250, 260, 275, 300, 350 cm

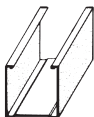

Stropní profily Rigips

K montáži podhledů, konstrukcí podkroví a předsazených stěn. Pozinkovaný ocelový plech tloušťky 0,6 mm.

CD-profil

60x27 mm

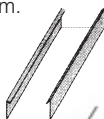

UD-profil

27/28/27 mm



Stavěcí upínací svorka (třímen)

Používá se ve spojení s profilem CD nebo latěmi 50/30 mm.

Velikost:

35, 65 nebo 95 mm.

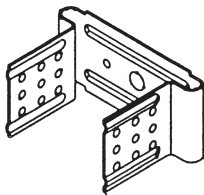

Rychlozávěs pérový

S upínacím perem vhodný k montáži zavěšených podhledů (pro CD-profil).

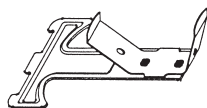

Návody na zpracování tmelů

Lepicí tmel Rigips – Rifix

K nalepení sádrokartonových desek bez izolace nebo s izolací na podkladní konstrukci.

Podklad má být čistý, pevný, nedrolivý, ochráněný proti vzliňající vlhkosti. Nesmí být promrzlý. U silně savého podkladu použijte nátěr Rikombi-Grund, u hladkého betonu použijte přípravek Rikombi-Kontakt jako spojovací most. Nesoudržná nebo čerstvá omítka a čerstvý, ještě vlhký beton nejsou jako podklad vhodné. Tmel zpracovávejte v čisté nádobě s čistou vodou. Nepoužívejte žádné přísady.

Vsypejte cca 40 kg lepicí sádry do cca 24 litrů vody a nechte asi 5 minut nasáknout. Teprve potom zpracujte do pastovité hmoty. Výhodné je míchání elektrickou metlou. Tmel lze po rozmíchání dodatečně ředit vodou. Doba zpracování cca 45 minut. Skladujte v suchu.

Balení: 40 kg



Spárovací tmel Vario

Tmel se zvýšenou pevností. Určen na základní tmelení s nebo bez výztužné pásky.

Do čisté nádoby nalijte čistou vodu, nepoužívejte jiné přísady. Na 5 kg tmele Vario je třeba cca 2,5 litru vody. Tmel lze míchat ručně. Materiál je třeba zpracovat během 30 minut, potom začne tvrdnout. Takový materiál se již dále nesmí používat.

Pracovní postup:

První krok: základní tmelení

Spáry vyplňte tmelem Vario, lehkým tlakem přiložte do spáry výztužnou pásku a povrch uhladte. Po zatvrdnutí (cca 30 min.) přebytečný materiál odstraňte.

Druhý krok: přetmelení

Na předstěrkový zatvrdlý povrch naneste další vrstvu tmele. Případné nerovnosti zabruste do hladka. V případě potřeby naneste ještě jednu tenkou vrstvu tmele a opět zabruste. Konečnou povrchovou úpravu je možno provést tmelem ProFin Mega. Spárovací tmel Vario skladujte v suchu. Při použití tmele Vario na tmelení oblých nebo šikmo seříznutých hran na kovové podkonstrukci není nutné používat výztužnou pásku. U hrany PRO je nutno pásku použít.

Balení: 5 kg/25 kg



Spárovací tmel Extra

Na základní tmelení a přetmelení ve spojení s výztužnou páskou. Určen speciálně pro hrany PRO.

Do čisté nádoby nalijte cca 2,5 litru čisté vody, nepoužívejte jiné přísady. Tmel pomalu vsypejte do vody a nechte asi 3 minuty nasáknout. Poté tmel ručně nebo elektrickou metlou rozmíchejte do pastovité hmoty. Doba zpracovatelnosti je 30 minut.

Pracovní postup:

První krok: základní tmelení

Ploché spáry vyplňte tmelem. Do tmele vtačte skelnou výztužnou pásku,



povrch uhladíte. Alternativně na suchou desku nalepte samolepicí pásku a spáru poté přetmelte.

Druhý krok: přetmelení

Na vytvrdlou první vrstvu naneste další vrstvu tmelu. Po vytvrdnutí případné nerovnosti přebruste. Finální vrstvu je možno provést opět tmelem Extra nebo tmelem pro konečnou povrchovou úpravu ProFin Mega. Spárovací tmel Extra skladujte v suchu.

Balení: 5 kg

Spárovací tmel Super

Na základní tmelení a přetmelení ve spojení s výztužnou páskou.

Do čisté nádoby nalijte cca 4,5 l čisté vody, nepoužívejte jiné přísady. Tmel Super pomalu sypte do vody tak, aby trochu vody zůstalo na povrchu. Nechte vsáknout asi tři minuty a poté rozmíchejte do krémové pasty, která se při míchání přetvoří na homogenní hmotu, kterou lze zpracovat. Spárovací tmel lze míchat ručně. Dodatečné přisypání tmelu může vést k tvorbě hrudek. Rozmíchanou hmotu je třeba zpracovat během 40 minut, potom začne tvrdnout.

Pracovní postup:

První krok: základní tmelení

Spáry vyplňte tmelem Super, lehkým tlakem přiložte do spáry výztužnou pásku a povrch uhladíte.

Druhý krok: přetmelení

Na předstěrkováný zatvrdlý povrch naneste další vrstvu tmelu do šířky cca 25 cm a opět nechte vytvrdnout. V případě potřeby můžete nanést ještě jednu tenkou vrstvu tmelu. Případné nerovnosti zabruste. Konečnou povrchovou úpravu je možno provést tmelem ProFin Mega. Spárovací tmel Super skladujte v suchu.

Balení: 2,5 kg/5 kg/25 kg

Spárovací tmel Standard

Na základní tmelení a přetmelení ve spojení s výztužnou páskou. Určen speciálně pro hrany PRO.

Postup přípravy a použití je shodné s tmelem Super. Na přípravu je zapotřebí 3,5 litru vody, doba zpracovatelnosti je 30 minut.

Balení: 5 kg/25 kg

Tmel pro konečnou povrchovou úpravu ProFin Mega

Tento tmel je vhodný ke konečnému stěrkování, lze použít i k základnímu tmelení s výztužnou páskou. Pokud tmel zhoustne, je možno zředit ho přidáním vody. ProFin Mega je již namíchaná směs připravená k okamžitému použití. Tato směs nesmí být skladována pod bodem mrazu. Tmel nezpracovávejte při teplotách pod 13 °C. Doba schnutí a vytvrdnutí je závislá na tloušťce vrstvy, teplotě a relativní vlhkosti a neměla by překročit 24 hod.

Spotřeba 10 – 30 kg/100m².

Balení: 1,5 l/9 l/15 l



System pro tisíc nápadů

Rigips nabízí ve svém rozsáhlém programu řešení těm, kteří chtějí renovovat nebo modernizovat interiér vlastníma rukama. Pro individuální členění vnitřního prostoru, pro výstavbu kuchyně nebo koupelny či celého podkroví nabízí Rigips rozsáhlý program desek a příslušenství. Přednosti systému Rigips se v praxi osvědčují již dlouhé roky.

- úspory času a nákladů
- jednoduché, rychlé a čisté zpracování
- zlepšení tepelné a zvukové izolace
- regulace mikroklimatu
- příjemný pocit při obývání prostor
- podpora zdravého životního prostředí
- zvýšení protipožární ochrany

V neposlední řadě je předností Rigipsu dokonalý servis, který Vám nabízíme.

Na následujících stránkách získáte základní informace a návody na použití sádkartonových systémů v nejběžnější stavební praxi.

OBSAH

	Str.
■ návody na zpracování tmelů	1, 2
■ výstavba podkroví	4, 5
■ příčky	6, 7
■ suché omítky	8
■ předsazené stěny	9
■ podhledy, obklady stropů	10, 11, 12
■ kuchyně a koupelny	13
■ zabudování zárubní	14
■ způsoby opracování desek	15
■ šroubování, tmelení a povrchové úpravy	16
■ spotřeby materiálů	17, 18
■ ruční sádkové omítky a malířské stěrky	19, 20
■ speciální sádky	21

Výstavba podkroví

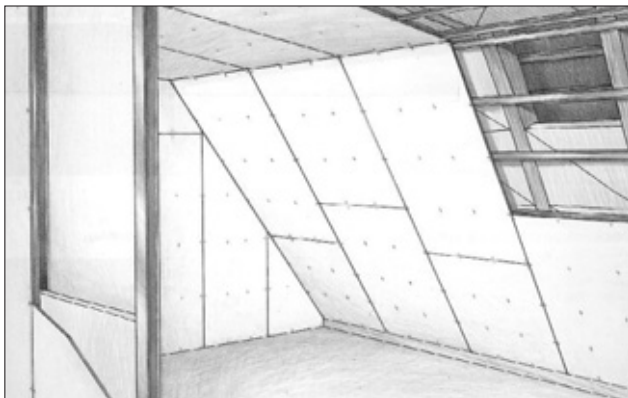

1. Izolace

Používány jsou izolační materiály z minerálních vláken, které se vkládají do nosné konstrukce. Tloušťku vrstvy izolace je nutno volit s ohledem na celkově požadovaný tepelný odpor konstrukce (doporučuje se tloušťka

min. 160 mm). Pro zamezení kondenzace vodních par v konstrukci je na vnitřní (teplou) stranu izolace třeba zabudovat parozábranu. Alternativně je možno použít izolačních materiálů s nakaširovanou vrstvou plastické nebo hliníkové fólie.



2. Nosná konstrukce

Kolmo na krokve se připevní nosná konstrukce, osová vzdálenost mezi profily činí pro standardní konstrukci 50 cm. Použit lze buď tenkostěnné ocelové CD-profily 27/60/27 na stavěcích třmenech nebo dřevěné latě (vlhkost max. 18 %). Pro vzdálenost krokví do

85 cm je možno použít latě o průřezu 50/30, pro větší vzdálenost krokví – max. však do 100 cm – latě o průřezu 60/40 mm. Latě se upevní samořeznými šrouby Rigips dl. 70 mm. Při vzdálenosti krokví až 120 cm je možno použít systém profilů Rigistil.

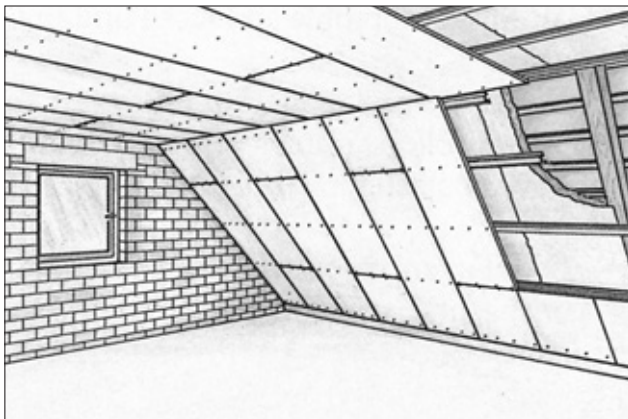

3. Opláštění

Sádrokartonové desky Rigips se ke konstrukci připevňují šrouby Rigips s maximální roztečí 170 mm. Při opláštění je nutno zachovávat zásadu převazování spár alespoň o jednu vzdálenost mezi profily či latěmi (spáry nesmějí tvořit kříž). Desky se montují délkou kolmo na směr montáže profilů.

Upevnění desek

Upevnění desek se provádí samořeznými šrouby Rigips délky 25–55 mm (podle nosné konstrukce a tloušťky opláštění).

Tmelení

Spáry mezi deskami a hlavy šroubů se zatmelí jedním z popsaných pracovních postupů. Tmelení spár s výztužnou páskou se provádí při použití tmelu Vario, Extra, Super nebo Standard. Alternativně lze k základnímu tmelení použít i tmel ProFin Mega.

Pracovní postup:

Spáry je třeba vyplnit vtlačením tmelu. Skelná nebo papírová výztužná páska Rigips se plno plošně uloží do čerstvého tmelu a bez použití dalšího tmelu se suchou špachtlí zahladí. Po zatvrdnutí tmelu (min. 30min.) se provede další tmelení. Podle potřeby se tmelená místa přebrousí.

Pro konečnou úpravu povrchu lze použít tmel ProFin Mega. Pokud použijeme samolepicí výztužnou pásku, vlepíme pásku do spáry a teprve následně spáru vytmelíme.

Pozn.:

Podrobné pokyny k přípravě a zpracování jednotlivých spárovacích tmelů – viz str. 1-2



1. Zaměření

Na podlaze nejprve vyznačíme s pomocí šňůry nebo pravítka obrysovou čáru. Označí se případné dveřní otvory. Potom se s pomocí vodováhy a pravítka vyznačí obrysové linie na stěnách a na stropěch.

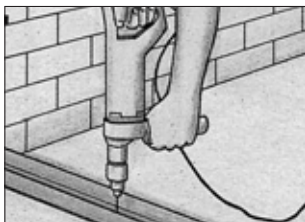

2. Připojovací profily

Vodicí UW-profilý se opatří jednostranně samolepicím napojovacím těsněním Rigips a připevní se na podlahu a na strop zatlučacími hmoždinkami Rigips, rozmístěnými po 80 cm. Na stěny se příčky napojují pomocí CW-profilů. Připojovací profily CW je nutné s ohledem na zvukovou izolaci opět opatřit napojovacím těsněním a těsně napojit na ohraničující stavební konstrukce a připevnit rovněž zatlučacími hmoždinkami po 80 cm.

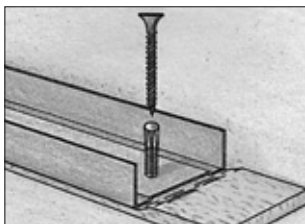

3. Stojiny

CW-profil (stojina) musí být o 1 – 1,5 cm kratší, než je vzdálenost mezi spodním a horním vodicím profilem UW. Poté co CW-profilý nasuneme do vodicích UW-profilů, rozmístíme je po 60 cm. CW-profilý musí být uloženy otevřenou stranou v montážním směru, aby se mohlo začít se šroubováním na stabilnější straně stojiny.

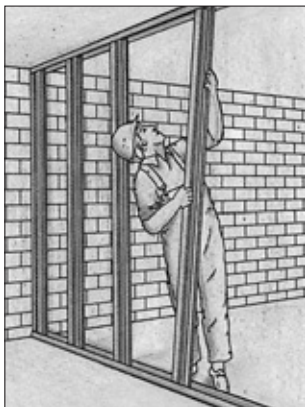



4. Obkládání první strany

Obkládání první strany se začíná deskou o plné šířce (120 cm). Desky se připevňují elektrickým šroubovákem samořeznými šrouby Rigips v roztečích 25 cm na stojiny (lze použít speciální nástavec na vrtačku). Při dvouvrstevném opláštění se první vrstva připevňuje s roztečí šroubů 75 cm. Aby se dosáhlo potřebného překrytí spár, začíná se druhá vrstva s deskou poloviční šířky.



5. Mezilehlá izolace

Po opláštění první strany příčky a po uložení požadovaných elektro a sanitárních instalací se do meziprostoru umístí izolace z minerálních vláken. Meziprostor se izoluje v celé ploše a izolační materiál se v případě potřeby proti sesuvu zabezpečí (např. pomocí závěsů Pendex).



6. Obkládání druhé strany

Opláštěním druhé strany stěny se dosáhne konečné stability montované stěny Rigips. Začíná se deskou poloviční šířky (60 cm), takže proti spáře první strany leží plná plocha desky. Montovaná stěna Rigips je nyní připravena ke stěrkování spár a hlav šroubů.

Pozn.: 1. CW-profilů před opláštěním nespojujeme s UW-profilů
2. Desky šroubujeme pouze k CW-profilům (ne k UW profilům)

Suché omítky

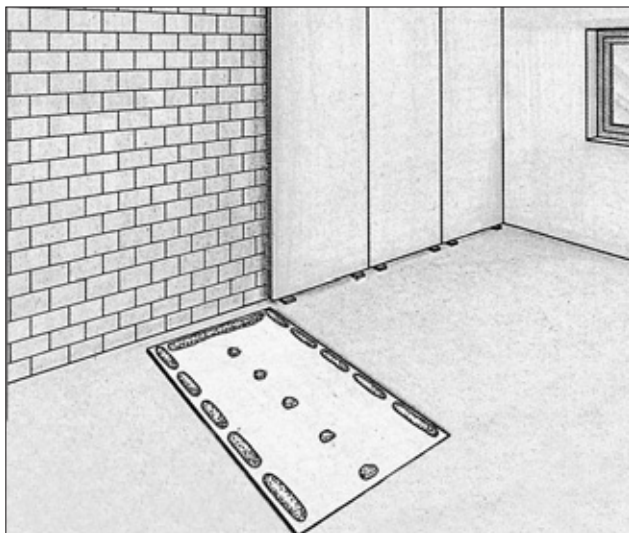

Suché omítky

Stavební desky Rigips nalepíme pomocí lepicího tmelu Rifix na masivní stěnu (hrubé zdivo, beton aj.). Silně savé podklady (např. pórobeton) je nutné předem ošetřit základním nátěrem Rigips Sicherheitsgrundierung nebo zředěným přípravkem Rikombi-Grund. Na zadní stranu desek připravených na potřebný rozměr (výška místnosti minus 15 mm) se nanese lepicí tmel Rifix připravený podle návodu viz. str. 1. Desky přisadíme na zeď, poklepeme gumovou palicí a vyrovnáme. U podlahy vytvoříme podložením zbytků desky nebo dřevěných odřezků mezeru asi 10 mm a u stropu asi 5 mm. Tím se zabezpečí odvětrávání během tuhnutí lepicího tmelu. Poté přetmelíme příslušné spáry spárovacím tmelem.

Mezery u podlahy a stropu se po zaschnutí lepicího tmelu také zatmelí!

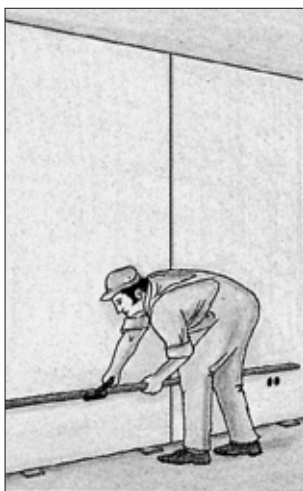

Suché omítky jako tepelná izolace

Použitím tepelněizolačních desek Rigitherm lze zlepšit zateplení místnosti. Desky se osadí na masivní stěnu obdobným způsobem jako standardní desky.

Předsazené stěny

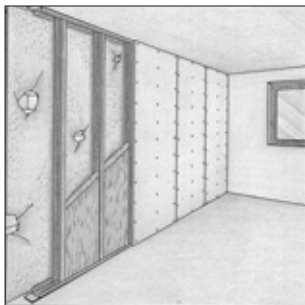
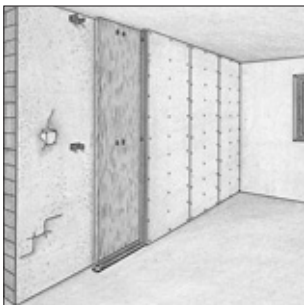

Předsazené stěny

Všude tam, kde se vyskytuje nerovné zdivo, poškozená omítka nebo hrázděná konstrukce a kde není možné provést osazení desek pomocí lepicího tmelu, můžeme upevnit desky Rigips 12,5 mm na konstrukci z kovových profilů CD 27/60/27 nebo dřevěných latí. Profily CD se připevní ke stěně pomocí stavěcích třmenů. Třmeny je vhodné podlepit napojovacím těsněním. Vzájemná vzdálenost profilů je 60 cm a třmenů 100 cm. V případě použití dřevěných latí nejdříve latě (30/50 mm) svisle a vodorovně vyrovnáme a poté je připevníme na zdivo pomocí zatlukacích hmoždinek (rozteč hmoždinek max. 100 cm), osová vzdálenost latí činí 60 cm. Alternativně lze použít profily Rigistil. Nerovnosti podkladu vyrovnáme distančními podložkami. Pokud se má obložením stěny zlepšit její zvuková a tepelná izolace, umístíme mezi profily nebo mezi dřevěné latě izolaci z minerálních vláken. Vlastní připevnění desek Rigips provedeme samořeznými šrouby dlouhými 25 mm u profilů a 35 mm u dřevěných latí v max. roztečích 25 cm. Při tepelněizolačním obložení vnější stěny zabudujeme parozábranu, aby se zabránilo kondenzaci vodních par.

Volně stojící předsazené stěny

Volně stojící předsazené stěny se uplatní všude tam, kde je nutno vytvořit předsazenou stěnu nezávisle na stávající stěně. Pro zlepšení tepelně nebo zvukověizolačních vlastností vložíme do meziprostoru izolační materiál. Jako nosnou konstrukci lze použít svislé profily CW 50 nebo CW 75, anebo dřevěné sloupky 6 x 6 cm. Upevnění nosné konstrukce a montáž desek se provede jako u dělicích stěn. Při tepelněizolačním obložení vnější stěny zabudujeme parozábranu, abychom zabránili kondenzaci vodních par.

Pozn.: maximální výška volně stojící předstěny je 2,6 m.

Podhledy, obklady stropů

Sádrokartonové podhledy nám pomohou esteticky vylepšit vzhled starého stropu nebo nahradit omítku v případě novostaveb. Můžeme je použít i za účelem zlepšení tepelné nebo zvukové izolace stávajících obytných místností. Přispějí rovněž ke zvýšení požární odolnosti stávajících stropů.

1. Zaměření

Po obvodu místnosti vyznačíme na stěnách pomocí šňůry výškovou úroveň podhledu. Na stropě vyznačíme polohu závěsných bodů s ohledem na možnost kotvení (např. poloha trámů, nosníků, kleštin, dutin v panelech).

2. Nosná konstrukce

Nosnou konstrukci tvoří buď ocelové pozinkované tenkostěnné profily CD a UD nebo dřevěné latě (vlhkost max. 18 %). Konstrukci lze provést buď jako jednoúrovňovou pro přímou montáž, popř. dvouúrovňovou přímo montovanou na strop nebo zavěšenou. Skladba, rozteče a jednotlivé prvky nosné konstrukce jsou patrné z přiložených obrázků. Tipy pro provádění nosné konstrukce: Pro kotvení do dřeva doporučujeme použít vrutů Ø 5 mm potřebné délky, do betonu speciálních kovových hmoždinek Ø 6 mm. Pro získání vyšších tepelných

nebo zvukověizolačních vlastností můžeme mezi nosný strop a namontovanou podkonstrukci umístit minerálněvláknitou izolaci. Při vložení tepelné izolace o tloušťce větší než 5 cm je vhodné na smontovanou nosnou konstrukci natáhnout PE-fólii jako parozábranu. Připevníme ji pomocí oboustranné lepicí pásky.

3. Montáž

sádrokartonových desek

Desky opláštění montujeme kolmo na směr montážních latí nebo profilů. Dbáme na vystředění příčných spár sousedních desek min. o jeden profil (montážní latě). Pro jednovrstvé opláštění použijeme samořezné šrouby Rigips dl. 25 mm do kovových CD-profilů nebo dl. 35 mm do dřevěných latí. Rozteč šroubů je pro podhledy max. 170 mm. Pokyny ke tmelení jsou uvedeny v samostatné kapitole.

4. Obklad stropu

– jednoúrovňová nosná konstrukce

Tuto konstrukci používáme na zakrytí případných poškozených míst stávajícího stropu nebo místo omítky. Podmínkou použití tohoto řešení je relativně rovný podklad.

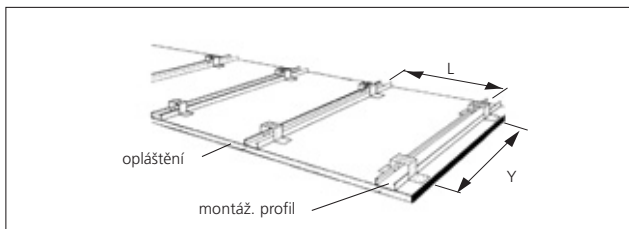

Montážní osnovu tvoří obvykle tenkostěnné CD-profil, ukotvené do nosné části stropu pomocí speciálních přchytek, jejichž volba závisí na vzdálenosti CD-profilu od nosné konstrukce

stropu a na rovinnosti stávajícího stropu. Alternativně lze použít profily Rigistil.

$L = 500 \text{ mm}$, $Y = 1\,000 \text{ mm}$

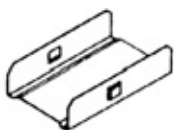

Spojovací kus



Stavěcí třmen



Přímý závěs

5. Obklad stropu na dřevěných latích – dvouúrovňová nosná konstrukce

Pokud je stávající strop rovný, můžeme alternativně použít místo profilů dřevěné latě. Tato možnost je vhodná s ohledem na menší počet kotevnických bodů.

Montážní latě

50/30 pro $Y = \text{max. } 850 \text{ mm}$

60/40 pro $Y = \text{max. } 1\,000 \text{ mm}$

Nosné latě 60/40 mm

$X = 1\,000$, $L = 500 \text{ mm}$

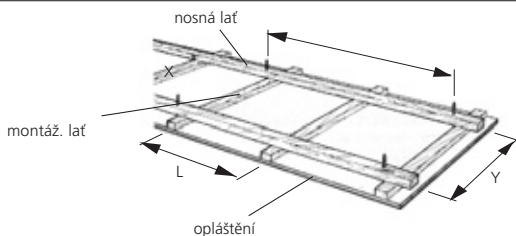

6. Zavěšený podhled na CD profilech

Zavěšený podhled na kovové podkonstrukci použijeme jako konstrukci s možností vložení minerální izolace a svěšení do potřebné úrovně pod stávající strop. Na obvodové stěny připevníme do požadované výšky pomocí plastových natloukacích hmoždinek Rigips, vzdálených od sebe max. 80 cm, obvodový UD-profil, který je oporou pro montážní i nosné

CD-profiley i pro připevnění sádkartonových desek po obvodě. Nosné CD-profiley jsou zavěšeny pomocí pérových rychlozávěsů a závěsných drátů, kotvených do nosného stropu. Montážní CD-profiley jsou k nosným CD-profilem připevněny pomocí úhlových kotev (dvojice) nebo křížových spojek.

Pozn.: Nosné kotvení podhledů nelze provádět pomocí plastových hmoždinek.

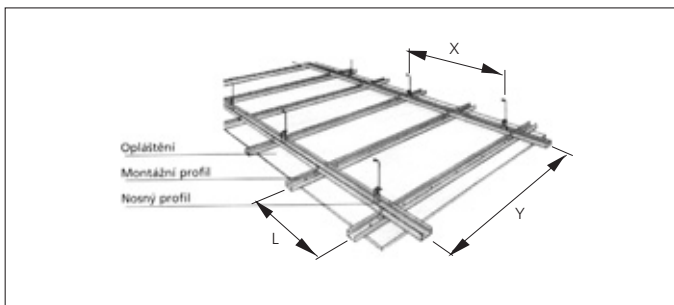

L = 500 mm

X = 900 mm

Y = 1 000 mm



Pérový rychlozávěs



Úhlová kotva



Křížová spojka

Kuchyně a koupelny

Pro stavbu nebo renovaci prostor se zvýšenou vlhkostí, jako např. koupelny a kuchyně, používáme impregnované desky Rigips RBL. Tyto desky mají impregnované sádrové jádro a speciálně upravený karton. Nelze je však použít v nevětraném, stále vlhkém prostředí. Stěnové konstrukce Rigips jsou vhodné pro ukládání instalačních vedení všeho druhu. Kabely a potrubí do Ø 40 mm se mohou vést horizontálně v otvorech upravených z předem připravených prostřihů ve stojinách. Větší průřezy potrubí se mohou umístit do meziprostorů zdvojených stěn. Ve srovnání s tradičními způsoby výstavby odpadá nákladné vysekávání drážek a prostupů.

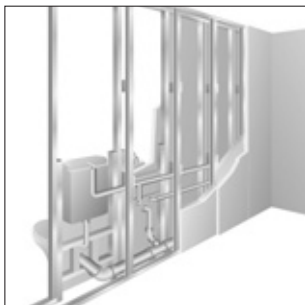

Sanitární předměty

Zařizovací předměty (umyvadla, zásobníky vody pro WC aj.), které způsobují svou vahou velké konzolové zatížení, se připevňují na předem připravené nosné ocelové pozinkované stojany. Tyto stojany se zabudují do meziprostoru montované stěny. Po vybudování nosné konstrukce a jejím jednosstranném opláštění ze strany zařizovacích předmětů může instalátor provést sanitární instalace. Zabránit přenosu hluku, který vzniká prouděním vody, lze vložením gumy, plsti apod.

mezi přichytky potrubí a nosnou konstrukcí stěny. Potrubí studené vody se ovine izolací, aby se kromě odizolování zvuku zabránilo i povrchové kondenzaci vody. Rovněž se u instalačních stěn doporučuje provést na obou stranách plošnou izolaci z materiálů na bázi minerálních vláken.



Napojení vany

Z důvodu zvukové izolace tělesa vany se mezi okraj vany a průběžnou první vrstvu opláštění vloží proužek napojovacího těsnění. Horní vrstva zdvojeného opláštění se ukončí asi 10 mm nad okrajem vany. Zbývající spára se později vyplní fungicidním trvale pružným tmelem.

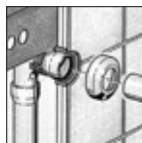

Instalační prostupy

Instalační prostupy, například pro vodovodní potrubí, vyřízneme asi o 10 mm větší, než je průměr trubky. Hrany řezu za účelem lepší přilnavosti tmelu natřeme základním nátěrem. Prostupy se jako všechny ostatní spoje a rohy uzavřou fungicidním trvale elastickým tmelem. Je vhodné kotvit všechna vyústění armatur do podkonstrukce s ohledem na možnost pozdější demontáže. Pro kotvení lze s výhodou použít instalační držáky Rigips. Pomocí objímek kotvíme i odpadní potrubí.

Zabudování zárubní

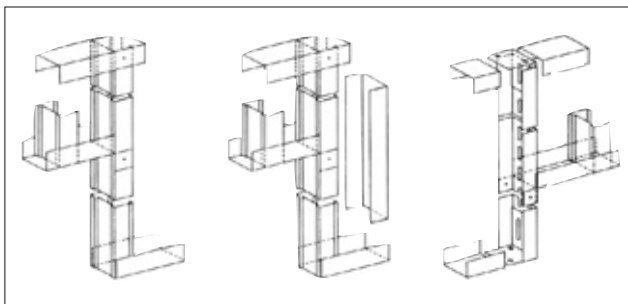

Zabudování dveřních zárubní

Do příčky Rigips lze bez problémů namontovat k tomu účelu uzpůsobenou zárubeň. Přitom je potřebné zohlednit:

1. výšku místnosti max. 2,60 m
2. rozměry dveřního otvoru max. 85 x 200 cm
3. hmotnost dveřního křídla max. 25 kg

Pokud jsou podmínky splněny, může být zárubeň zabudována na dveřní stojiny vyrobené z CW-profilů (síla plechu 0,6 mm). Tyto dveřní stojiny se spojí s podlahovými profily např. pomocí nýtů. Podlahové profily musí být na obou stranách dveřního otvoru ukotveny k podlaze 2 hmoždinkami. Nad dveřním otvorem se zabuduje výměna z UW-profilu. Spáry mezi deskami se umístí vždy v oblasti nadpraží nad dveřním otvorem, v žádném případě se spára nesmí dostat do oblasti stojiny. Do nadpraží se umístí 2 stojiny z CW-profilu, které zajistí stykovou spáru mezi deskami. Pro stěny výšky mezi 2,60 m a 2,80 m, dveřní otvory max. 85 cm x 200 cm a také pro křídla o hmotnosti do 25 kg se použije jako stojina tzv. skříňový nosník – svislé profily CW se po obou stranách zárubně vyztuží profily UW.

Pro stěny vyšší než 2,80 m, dveřní otvory širší než 85 cm a také pro křídla těžší než 25 kg jsou

používány při zabudování jedno- nebo vícedílných zárubní místo normálních UW/CW profilů zesílené UA-profilů tl. 2 mm.

Upevňování předmětů

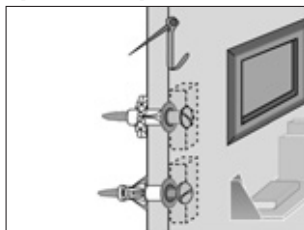

Lehké předměty jako jsou obrazy, hodiny atd. (do 15 kg), lze na stěnové konstrukce z desek Rigips bezpečně upevnit obrazovými háčky (každý hřebík unese cca 5 kg). U opláštění stěn suchou omítkou se dají těžké předměty upevnit na šrouby s hmoždinkou, která se ukotví do masivní zdi. Při upevňování předmětů na příčky Rigips nebo na přesazené stěny lze použít příslušné kovové nebo umělohmotné dutinové nebo rozpínací hmoždinky. Dovolené zatížení na plastovou hmoždinku činí max. 20 kg, na kovovou rozpínací „Molly“ hmoždinku 30 kg, přičemž jeden běžný metr konstrukce stěny jednoduše opláštěné deskami tl. 12,5 mm může být namáhán zatížením pouze do 40 kg.

Způsoby opracování desek

Jednoduché přířezy

Nožem Rigips prořízneme nejprve povrchový karton z lícové strany, potom přelomíme sádrové jádro desky. Nakonec prořízneme karton na rubové straně.

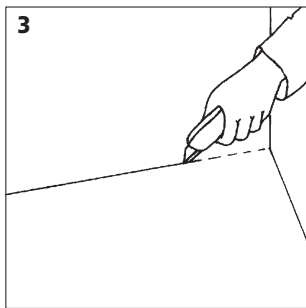
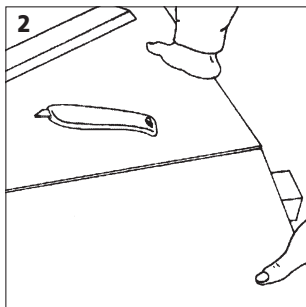
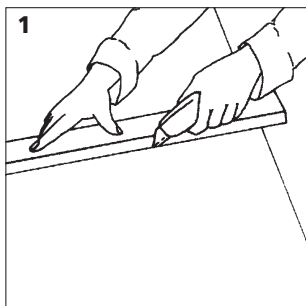

Přesné přířezy

Zvláště čisté řezy provedeme pomocí pily s jemnými zuby (ocasky) nebo pomocí ruční obloukové pily. Výřezy pro instalace přesně vyměříme a vyřízneme frézku, pilkou anebo prořízneme speciální kruhovou rašplí (struhák – nebozez).

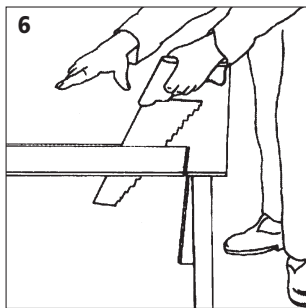
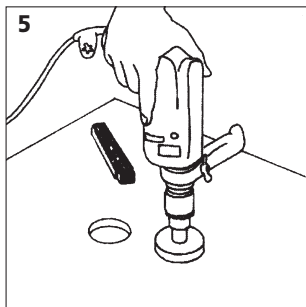
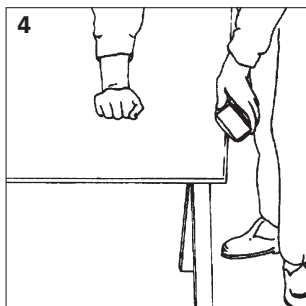

Šroubování

Samořezné šrouby Rigips šroubujeme speciálním elektrickým šroubovákem nebo použijeme vrtačku opatřenou šroubovacím nástavcem. Samořezné šrouby Rigips můžeme našroubovat skrz desku do profilu Rigips nebo do dřevěné latě bez předvrtání. Na připevnění jednovrstvého opláštění použijeme šrouby délky 25 mm, pokud je nosná podkonstrukce kovová, popř. 35 mm, pokud podkonstrukci tvoří dřevěné latě.

Tmelení spár

viz. návody na použití jednotlivých tmelů (str. 1)

Povrchové úpravy

Jakmile zaschnou všechna zatmelená místa, lze přistoupit k povrchovým úpravám sádkartonových ploch. Upozorníme, že místa tmelení musí být zabroušená a bez ostrých hran a výstupků. Rozdíly nasákavosti povrchu sádkartonu a tmelených míst se vyrovnají základním nátěrem Rikombi-Grund nebo Rigips Sicherheitsgrundierung. Pro další pracovní postup musí být základní nátěr proschlý. Řádně připravený povrch sádkartonových desek lze snadno natírat, tapetovat či obkládat. Pro nátěry je vhodná většina na trhu běžně dostupných a výrobcem doporučených disperzních barev. Nevhodné jsou barvy na minerálním základě (vápenné, silikátové a s vodním sklem). Penetrace sádkartonového povrchu je nutné provést i v případě tapetování. Důvodem je případná pozdější jednoduchá výměna tapet. Použit lze všechna běžná tapetová lepidla. Pro obklady

jsou vhodné keramické obkládačky a kameninové obklady, jakož i skleněná mozaika. Maximální formát obkladového materiálu činí 30 x 30 cm. V kuchyních a koupelnách doporučujeme z důvodu zvýšené vzdušné vlhkosti pod obklad použít impregnované desky Rigips (RBI). Pod keramický obklad opláštíme konstrukci dvojitě nebo zúžíme rozteč profilu na 40 cm. V místech ostříkovaných vodou je třeba pod obklad aplikovat hydroizolační nátěr.

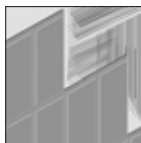
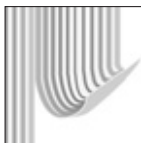
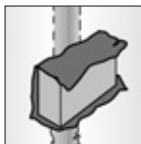

Spotřeba materiálu

Obklady stěn

Na 1 m² plochy

Spárovací tmel	0,3 kg
Výztužná páska	0,8 m

Suchá omítka		Volně stojící předsazená stěna		Předsazená stěna na dřevěných latích	
Desky (RB) 12,5 mm	1,0 m ²	Desky (RB) 12,5 mm	1,0 m ²	Desky (RB) 12,5	1 m ²
Lepicí tmel RIGIPS	4,0 kg	UW-profily	0,8 m	Nosné latě 30/50 mm	2 m
Suchá omítka z izolačních		CW-profily	1,9 m	Izolace	1 m ²
Desek Rigitherm MF		Napojovací těsnění	1,3 m	Rychlošrouby 35 mm	11 ks
Izolační desky	1,0 m ²	Izolace	1,0 m ²	Hmoždinky/šrouby	2,7 ks
Lepicí tmel RIGIPS	4,0 kg	Rychlošrouby	11 ks		
Suchá omítka z izolačních		Hmoždinky/šrouby	1,8 ks	Předsazená stěna na kovových profilech	
Desek Rigitherm PS				Desky (RB) 12,5	1 m ²
Izolační desky	1,0 m ²			CD-profil	1,9 m
Lepicí tmel RIGIPS	4,0 kg			UD-profil	0,5 m
				Napojovací těsnění	0,7 m
				Izolace	1 m ²
				Rychlošrouby 25 mm	11 ks
				Hmoždinky/šrouby	2,1 ks

Příčky

Na 1 m²

(obě strany)

	Jednoduchá stěna Jednoduché opláštění	Jednoduchá stěna Dvojitě opláštění	Dvojitá stěna Dvojitě opláštění
Desky (RB, RF, RBI, RFI) 12,5 mm	2,0 m ²	4,0 m ²	4,0 m ²
UW profily	0,8 m	0,8 m	1,6 m
CW profily	1,9 m	1,9 m	3,8 m
Izolace	1,0 m ²	1,0 m ²	1,0 m ² (2,0 m ²)
Napojovací těsnění	1,3 m	1,3 m	2,6 m
Rychlošrouby 25 mm	24 ks	8 ks	8 ks
Rychlošrouby 35 mm		24 ks	24 ks
Hmoždinky, šrouby	1,8 ks	1,8 ks	3,6 ks
Spárovací tmel	0,6 kg	1,0 kg	1,0 kg
Výztužná páska	1,6 m	1,6 m	1,6 m

Podkroví

Na 1 m²

	Šikmina	Boční stěna	Trámový strop
Desky (RB, RF, RBI, RFI) 12,5 mm	1,0 m ²	1,0 m ²	1,0 m ²
Nosné latě 30/50 mm (CD profil)	2,4 m	3,0 m	2,4 m
Dřevěné sloupky 40/60 mm (CW profil)		1,5 m	
Izolace 160 mm	1,0 m ²	1,0 m ²	1,0 m ²
Napojovací těsnění		1,5 m	
Rychlošrouby 35 mm (25 mm*)	17 ks	13 ks	14 ks
Hmoždinky, šrouby		1,5 ks	
Spárovací tmel	0,3 kg	0,3 kg	0,3 kg
Výztužná páska	0,8 m	0,8 m	0,8 m

Obložení stropu

(přímá montáž)

	Konstrukce z CD-profilů	Konstrukce z dřevěných latí	
Deska 12,5 mm	1,0 m ²	1,0 m ²	1,0 m ²
Profil CD	2,0 m	-	-
Dřevěná lať	-	2,2 m	2,2 m
Obvodový profil UD	dle velikosti místnosti	-	-
Napojovací těsnění	dle velikosti místnosti	-	-
Plastová hmoždinka k UD	0,8 ks	-	-
Šrouby 25 mm	17 ks	-	-
Šrouby 35 mm	-	14 ks	14 ks
Kotevní element *	2,0 ks	2,4 ks	2,0 ks
Spojka CD-profilu	0,25 ks	-	-
Spárovací tmel	0,3 kg	0,3 kg	0,3 kg
Výztužná páska	0,8 m	0,8 m	0,8 m
Tmel Pro Fin – Mega	0,1 kg	0,1 kg	0,1 kg

Zavěšený podhled

(dvouúrovňová konstrukce)

	Konstrukce z CD profilů	Konstrukce z dřevěných latí	
Desky (RB, RF, RBI, RFI)	1,0 m ²	1,0 m ²	1,0 m ²
Profil CD nebo lať	3,0 m	-	-
Lať 50/30	-	2,2 m	-
Lať 60/40	-	1,4 m	3,4 m
Obvodový profil UD	dle velikosti místnosti	-	-
Napojovací těsnění	dle velikosti místnosti	-	-
Plastová hmoždinka k UD	0,8 ks	-	-
Šrouby 25 mm	15 ks	-	-
Šrouby 35 mm	-	14 ks	14 ks
Kotevní element *	1,1 ks	1,2 ks	1,1 ks
Spojka CD profilu	0,4 ks	-	-
Křížová spojka	2,0 ks	-	-
Spárovací tmel	0,3 kg	0,3 kg	0,3 kg
Výztužná páska	0,8 m	0,8 m	0,8 m
Tmel Pro Fin – Mega	0,1 kg	0,1 kg	0,1 kg

Pozn.: * Pro CD profily vč. závěsů viz str. 12

Vhodnost použití sádkartonových desek

PROSTOR TYPY	SÁDKOKARTON		OCHRANA PROTI VLHKU	
	RB (RF)	RBI (RFI)	základní nátěr	vodotěsná stěrka
WC, chodby, šatny	ano	-	-	-
kuchyně, koupelny	-	ano	ano	-
<i>zvýšená vzdušná vlhkost</i>	-	ano	ano	-
sprchová kabina, hotelová koupelna, prostor nad vanou	-	ano	-	ano
<i>zvýšená vzdušná vlhkost, plochy ostříkované vodou</i>	-	ano	-	ano

Rifino Top

Velmi jemná malířská stěrka na bázi sádry určená pro nejnáročnější úpravy povrchu interiéru, vhodná pro tloušťku vrstvy 0-3 mm.

Vyniká bělostí povrchu po zaschnutí, proto je ideální jak pro celoplošné, tak i lokální opravy povrchu před malováním.

Vhodné podklady a pracovní postup:
viz stěrka Rimano 0-3.

Balení: 5 kg a 25 kg

**Rimano 0-3**

Jemná sádrová stěrka pro použití v interiéru. Vhodný materiál pro celoplošné opravy povrchu před malováním v tl. do 3 mm.

Určeno na podklady:

beton, místo štku na jádrové omítky, celoplošně na sádkarton; díky vysoké přilnavosti je ideální na staré vápenné a cementové omítky.

Pracovní postup:

Suchou směs sypeme pomalu do čisté vody a po „nasáknutí“ (4-5 min.) rozmícháme elektrickou metlou.

Materiál nanášíme plechovým nerez hladítkem ve slabé vrstvě a vyhladíme. Postupujeme v jednom směru - natahujeme „z mokrého do suchého“. Drobné nerovnosti lze po vyžrání přebrousit nebo opravit stejným postupem.

Balení: 1kg/2,5kg/5kg/25kg

**Rimano 3-6**

Sádrová tenkovrstvá omítka pro použití v interiéru. Vhodná i pro vyplnění trhlin, děr a rýh.

Určeno pro podklady:

plynosilikátové přesné zdivo, nerovný panel (beton).

Pracovní postup:

Cca 12 h před nanesením je třeba nadměrně savý podklad napenetrovat přiměřeně zředěným přípravkem Rikombi-Grund nebo již k spotřebě nařaděným základním nátěrem. Příliš hladký povrch je nutné ošetřit přípravkem Rikombi-Kontakt.

Suchou směs sypeme pomalu do čisté vody a po „nasáknutí“ (4-5 min.) rozmícháme elektrickou metlou.

Materiál nanášíme ručně plechovým nerez hladítkem v požadované tloušťce a srovnáme omítkářskou latí stržením v obou směrech.

Po částečném zavaznutí uhladíme širokou špachtlí. Posledním krokem je po dalším vyžrání tzv. „zaříznutí“ nerez špachtlí postavenou na kolmo.

Balení: 5 kg a 25 kg



Rimano 6-30

Sádrová jednovrstvá omítka pro použití v interiéru.

Vhodná i pod keramické obklady (min. tloušťka 10 mm).

Určeno pro podklady:

různé druhy cihlového zdiva a jiné běžné stavební materiály.

Pracovní postup:

Ošetření podkladu stejné jako u Rimano 3-6.

Suchou směs sypeme pomalu do čisté vody a po „nasáknutí“ (4-5 min.) rozmícháme elektrickou metlou. Materiál nanášíme hladítkem

v celé vrstvě najednou. Nanesenou hmotu zarovnáme pomocí speciálních lať (H-lať, lichoběžníková lať) stržením ve svislém a vodorovném směru. Po částečném zavadnutí povrch „zatočíme“ hladítkem s houbovou gumou. K definitivnímu uhlazení povrchu tzv. zkletování nerez hladítkem přistoupíme po opětovném přiměřeném zavadnutí.

Balení: 25kg



Penetrační nátěr Rikombi-Grund

Rikombi-Grund je základní vodou ředitelný penetrační nátěr pro interiéru. Tento nátěr je zejména vhodný pro všechny nasákové podklady. Tento nátěr je také vhodné použít před konečnou úpravou povrchu nátěry, tapetami nebo obklady. Snížení nasákovosti podkladu je třeba před lepením sádrokartonových desek tmelem Rifix nebo pod ruční sádrové omítky Rimano (v případě potřeby).

Balení: 15 kg



Základní nátěr

viz penetrační nátěr Rikombi-Grund

– naředěný přímo k použití

Balení: 1 kg/3 kg/5 kg



Kontaktní nátěr Rikombi-Kontakt

Rikombi-Kontakt je nátěr pro zlepšení přilnavosti sádrových materiálů na hladké, nenasákové plochy. Je vhodný pro úpravu takového povrchu před aplikací lepicího tmelu pro lepení sádrokartonových desek Rigips nebo pod ruční sádrové omítky Rimano (v případě potřeby).

Balení: 15 kg



Speciální sádry

Stavební sádra – štuková

Stavební malta na bázi sádry pro štukatérské práce a opravy splňuje jemnost dle ÖNORM B 3370.

Použití:

- pro opravy stěn a upevňování hmoždinek
- pro štukatérské práce a opravářské práce (např. práce s rabicovým pletivem, potrubářské práce)
- do na stavbě připravovaných malt obsahujících sádro
- do sádropískových a sádrovápenných malt.

Doba tuhnutí: max. 60 min

Zrnitost: max. 25 % > 0,2 mm

Balení: 1 kg/2,5 kg/5 kg/25 kg/40 kg



Modelářská sádra

Použití:

- výroba uměleckých modelů, plastik a forem.

Doba tuhnutí: max. 60 min.

Zrnitost: max. 25 % > 0,2 mm

Balení: 1 kg/2,5 kg/5 kg/40 kg



Elektrikářská sádra

Štuková sádra – splňuje jemnost dle ÖNORM B 3370

Použití:

- rychle tuhnoucí sádra k upevnění elektrických instalací aj.
- opravy v interiéru.

Doba tuhnutí: max. 15 min.

Zrnitost: max. 25 % > 0,2 mm

Balení: 1 kg/2,5 kg/5 kg/25 kg/40 kg



Alabastrová sádra

Použití:

- pro štukatérské práce, stěrkování
- pro opravy a odlévání modelů

Doba tuhnutí: max. 45 min.

Balení: 40 kg



Materiály Rigips koupíte u:

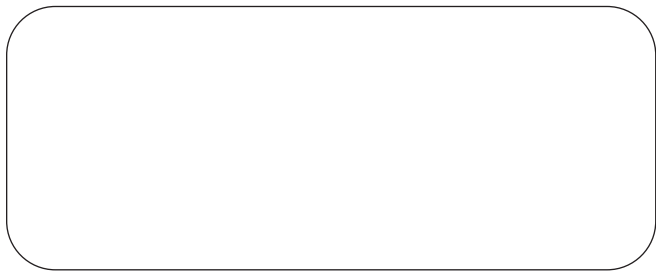

Rigips, s.r.o.
Počernická 272/96
108 03 Praha 10-Malešice

tel.: +420 296 411 777
fax: +420 296 411 790
e-mail: info@rigips.cz

www.rigips.cz

