

**DETAIL A
MĚŘITKO 2 : 5**

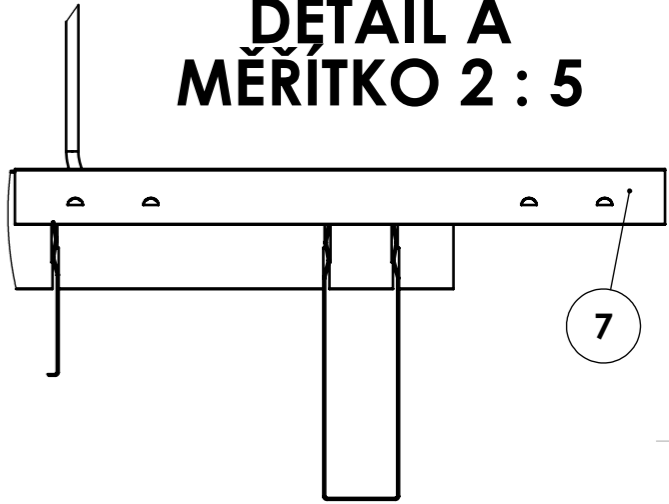

Č. P.	Č. DÍLU	Č.VÝKRESU	MATERIÁL	Množství
1	NSK_LINA	L000-01-01	Pozinkovaná ocel	2
2	LST_LINA25-1400	L000-01-02	Pozinkovaná ocel	3
3	LST_LINA50-1400	L000-01-02	Pozinkovaná ocel	2
4	LST_LINA75-1400	L000-01-02	Pozinkovaná ocel	2
5	LST_LINA100-1400	L000-01-02	Pozinkovaná ocel	2
6	ZÁVĚS		Nákup	4
7	SPK_LINA-vzorek	L000-01-03	Pozinkovaná ocel	2

ROZVIN:

ZAKÁZKA:

POKUD NENÍ UVEDENO JINAK:
JEDNOTKY JSOU V MILIMETRECH
DRSNOST:
TOLERANCE:
LINEÁRNÍ:
ÚHLOVÁ:

ČÍSLO PROGRAMU:

ODSTRANIT
OSTŘÉ HRANY

Ano

NEUPRAVOVAT MĚŘITKO VÝKRESU

ZMĚNA



NÁZEV: **JMÉNO VÝKRESU**
PODHLAD LINA-25,50,70,100

JMÉNO	PODPIS	DATUM
NAVRHL	Neidhardt R	8.9.2016
PŘEZKOUSEL		
SCHVÁLIL		
VÝROBA		
Z. JAKOSTI		

BARVA:
MATERIÁL:

Č. VÝKRESU **L000-01**

A3

HMOTNOST:

MĚŘITKO:1:2

LIST 1 Z 3 LISTŮ

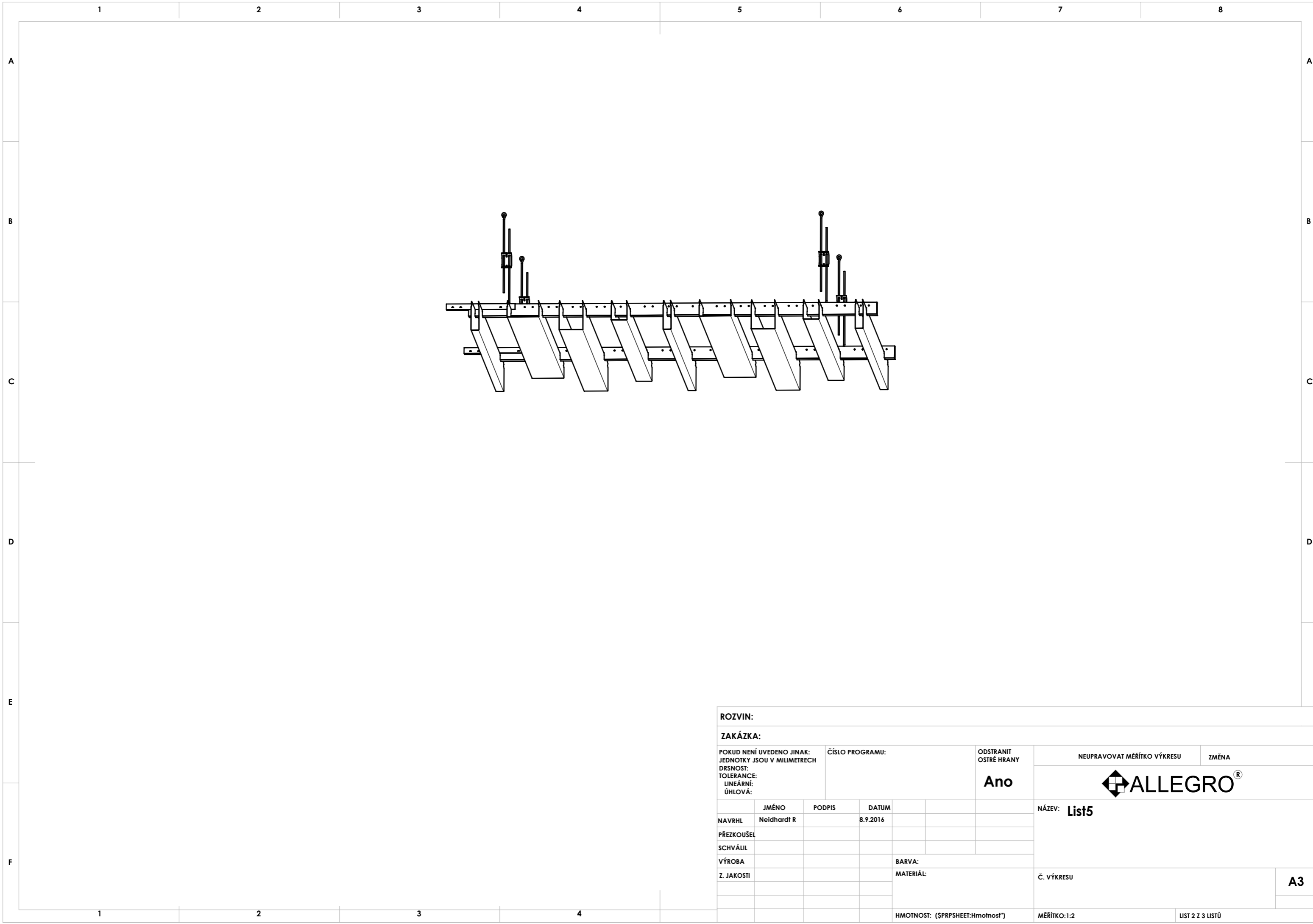

ROZVIN:					
ZAKÁZKA:					
POKUD NENÍ UVEDENO JINAK: JEDNOTKY JSOU V MILIMETRECH		ČÍSLO PROGRAMU:		ODSTRANIT OSTRÉ HRANY	NEUPRAVOVAT MĚŘÍTKO VÝKRESU
DRSNOST:				Ano	ZMĚNA
TOLERANCE:					
LINEÁRNÍ:					
ÚHLOVÁ:				NÁZEV: List5	
	JMÉNO	PODPIS	DATUM		
NAVRHL	Neidhardt R		8.9.2016		
PŘEZKOUSEL					
SCHVÁLIL					
VÝROBA				BARVA:	
Z. JAKOSTI				MATERIÁL:	
					Č. VÝKRESU
					A3
				HMOTNOST: (SPRPSHEET:Hmotnost*)	MĚŘÍTKO:1:2
					LIST 2 Z 3 LISTŮ